

**One idea. integrated solution.**



您的想法……

我们帮您实现!



自控系统设计 | 成套施工 | 系统集成 | 制造执行系统

上海梓友电气有限公司

Shanghai Ziyou Electric Co.,Ltd.



您的想法…… 我们帮您实现!

## 公司理念

我们公司是一家专注于西门子工业电气自动化方案设计和控制柜成套的企业。我们秉承着“用心设计，卓越工程”的理念，致力于为客户提供最优质的解决方案。我们的核心业务包括OEM电气控制系统设计、机柜成套施工、设备电气系统升级改造、工厂SCADA系统应用、制造企业生产过程执行系统MES应用等。

我们的产品设计和制造均严格按照国际标准，确保产品的运行可靠和安全。我们拥有一支经验丰富、技术精湛的团队，可以为客户提供专业的服务和技术支持。无论是新建项目还是现有系统升级，我们都能够为客户提供最佳的解决方案，为他们创造更大的价值。

我们将不断努力，持续创新，为客户提供更加优质的产品和服务。我们期待与您合作，共同发展，共同创造美好的未来。让我们用心设计，打造卓越工程!

## 业务范围

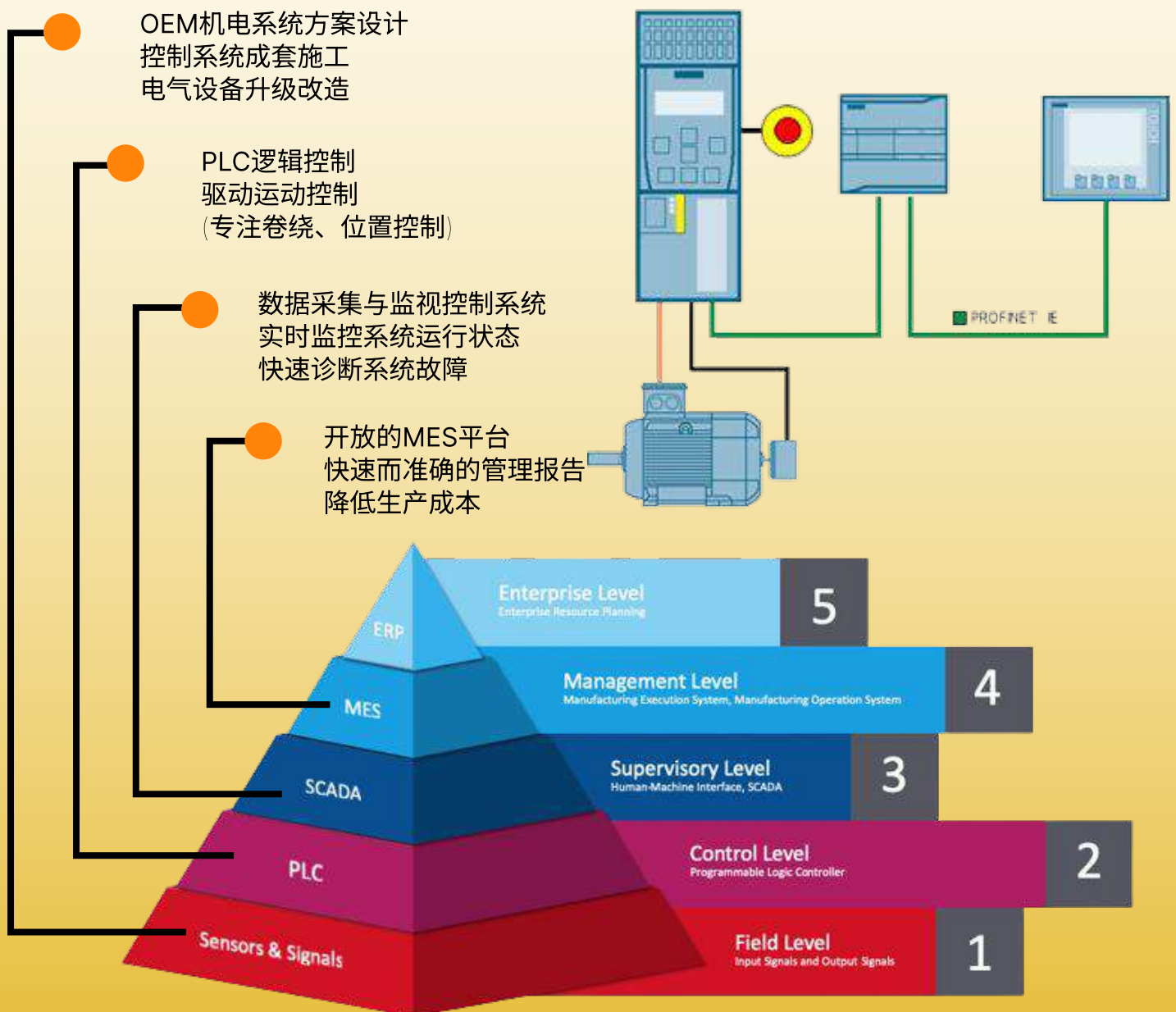

自控系统设计 | 成套施工 | 系统集成 | 制造执行系统

**One idea. integrated solution.**

您的想法…… 我们帮您实现!



## 成功案例----轴类工件自动储存架

存取架充分利用车间高度空间，一般靠墙布置，广泛用于印刷包装行业压辊、版辊等长轴类零件存放，可根据存取件长度和重量定制

- 任意工件位数字定位，全行程定位误差小于1mm
- 最短路径定位，快速定位
- 存取架左右侧移自动对准，操作方便
- 闲置时自动休眠，长期稳定运行
- 可双架共用一套控制系统，方便管理
- 可直连上位工控网，集成至工厂SCADA系统



**自控系统设计 | 成套施工 | 系统集成 | 制造执行系统**

Shanghai Ziyou Electric Co.,Ltd.



## 成功案例----印刷机控制系统

卷对卷印刷机控制系统采用西门子SIMOTION运动控制器及SINAMICS驱动器，双放卷双收卷，全速自动换卷。印刷单元之间可选角度同步或张力调节，速度可达350m/min，部分性能超过德国进口印刷机，广泛用于纸张薄膜印刷。

- 全速自动换卷，放卷拼接长度cm级可调
- 全数字定位，印刷定位精度<0.1mm
- 优化温度PID控制器，快速准确不超调
- 可选印刷过程纸张宽度检测，自动控制非套标侧花色清晰
- 可选运行数据记录，web访问查看实时及历史记录，方便故障原因排查
- 可直连上位工控网，集成至工厂MES系统
- 可选印刷过程刮墨刀实际角度自动显示并记录

# SIEMENS

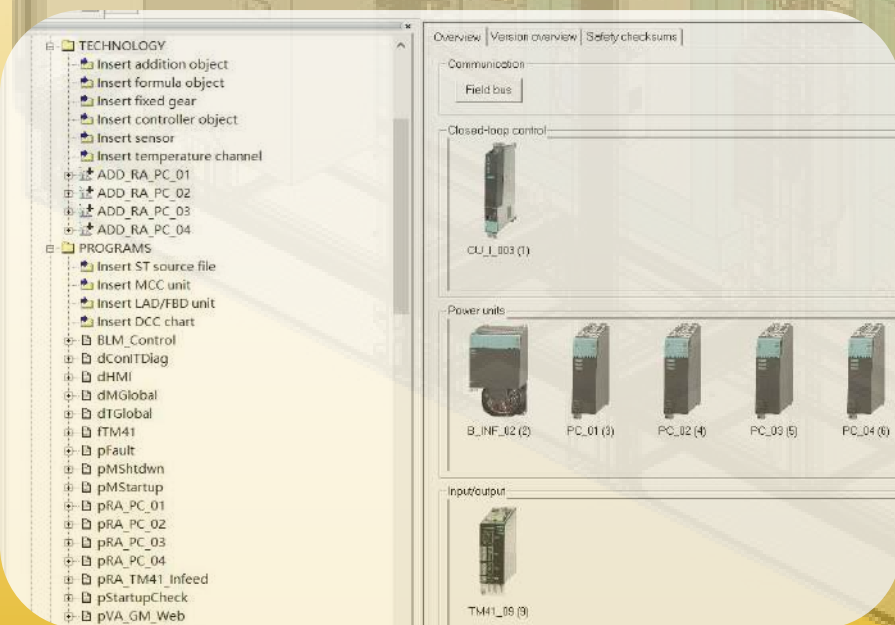

自控系统设计 | 成套施工 | 系统集成 | 制造执行系统



## 成功案例----SCADA & MES 应用

### ● SCADA数据采集与监视控制系统

- 数据采集通信协议: SIEMENS S7, Modbus TCP/RTU, CanBus
- 开放式平台, 可随时扩展, 不限制标签点数, 网页Web共享, 方便快捷
- 组建内部工控网络, 部署私有服务器时序数据库, 定制看板界面

### ● MES制造企业生产过程执行系统应用

- 根据SCADA采集的数据实时更新生产设备实时订单完成情况
- 从SCADA时序数据库中拉取数据生成报表, 方便生产管理及决策



自控系统设计 | 成套施工 | 系统集成 | 制造执行系统

**One idea. integrated solution.**

您的想法…… 我们帮您实现!



## 成功案例----OEM控制柜定制 & 电气控制系统升级改造

### ● OEM控制柜定制

- 根据客户工艺设计电气控制柜，成套和调试
- 根据客户设计图加工成套和调试
- 全3D设计

### ● 电气控制系统升级改造

- SIEMENS ProfiBusDP升级为ProfibusPN提高设备稳定性
- 升级PLC以适应SCADA数据采集应用
- SIEMENS 6SE70驱动升级为SINAMICS驱动器
- 进口原器件同功能代用选型
- PLC程序升级或根据工艺重新编写

**SIEMENS**

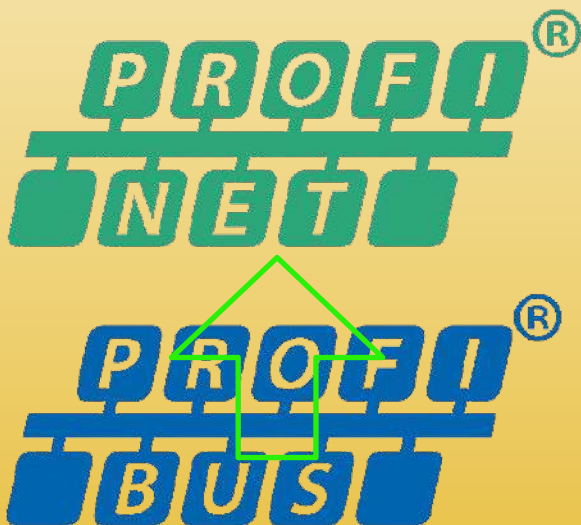
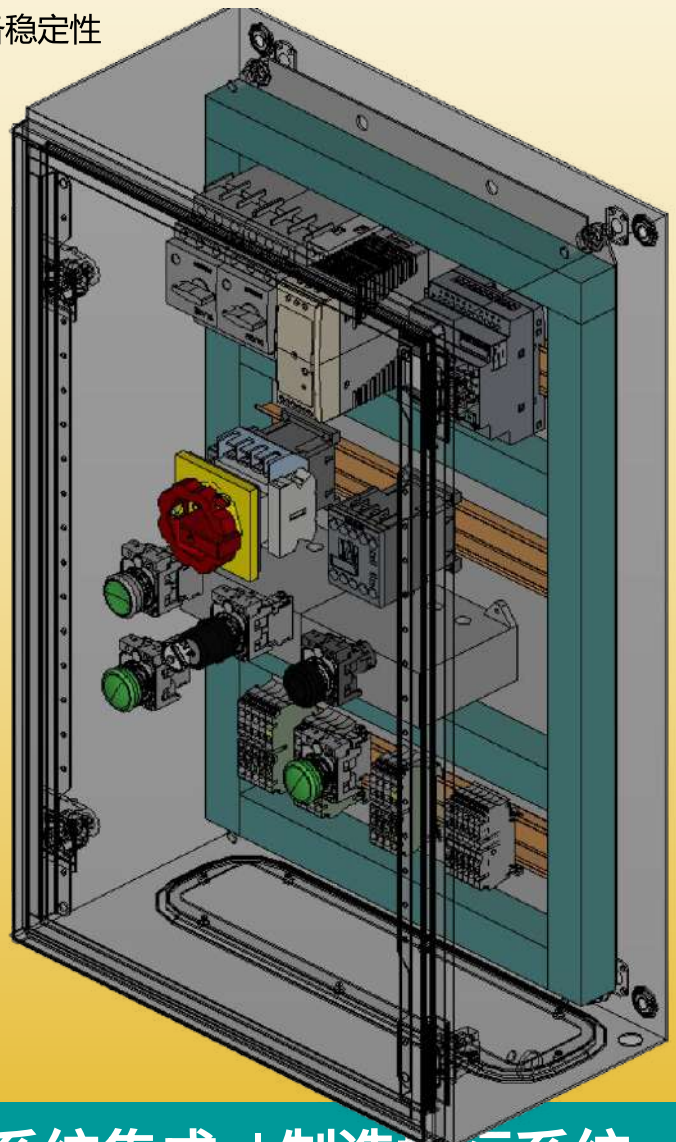

**自控系统设计 | 成套施工 | 系统集成 | 制造执行系统**

Shanghai Ziyou Electric Co.,Ltd.

**One idea. integrated solution.**

您的想法…… 我们帮您实现!



## 成功案例----快速配方混合系统 & 视觉应用

### ● 快速配方混合系统

- 水性油墨配方混合系统简单快速，准确计量
- 与配方计算软件配合，充分利用剩余油墨，降低生产成本
- 数据直接保存至系统数据库

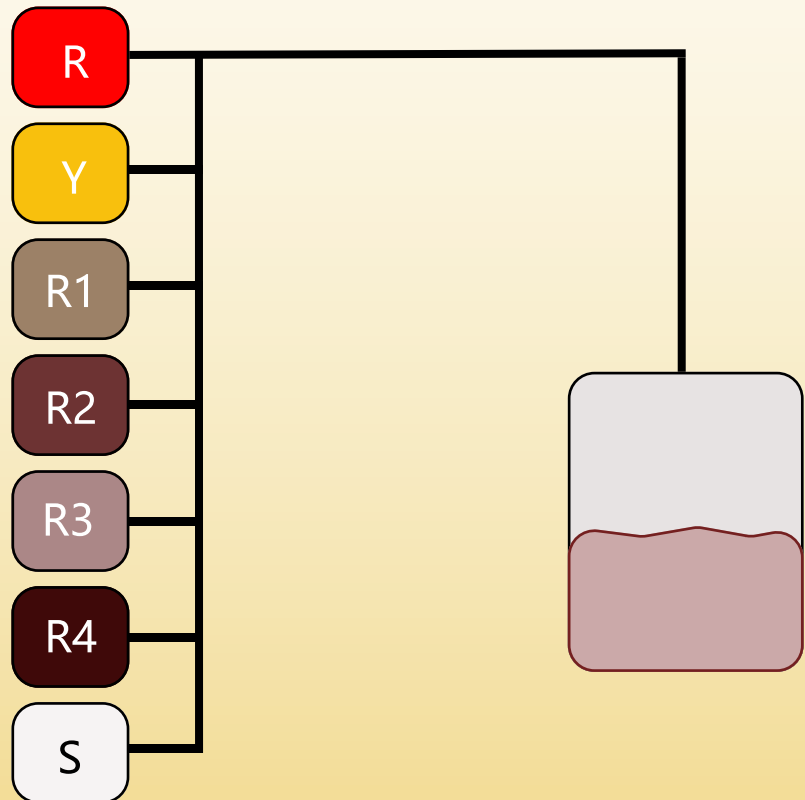

**SIEMENS**

### ● 视觉应用

- 根据PLC信号状态高速采集保存图像并标识当前状态至每帧图片
- 在线采集图像，实时处理分析纸张起皱情况
- 物料搬运+视觉识别非标AGV开发



**自控系统设计 | 成套施工 | 系统集成 | 制造执行系统**

Shanghai Ziyou Electric Co.,Ltd.

**One idea. integrated solution.**

您的想法…… 我们帮您实现!



# 上海梓友电气有限公司

Shanghai Ziyou Electric Co.,Ltd.



021-67818269



17301695952



[www.shzyel.com](http://www.shzyel.com)



[sales@shzyel.com](mailto:sales@shzyel.com)



上海市闵行区莘福路388号1号楼

